

Dit document maakt gebruik van hyperlinks, dus je kunt klikken op de blokken met *benadrukte tekst* om naar de definitie van dat blok te gaan.

# 1 Software ontwerp

## Overzicht

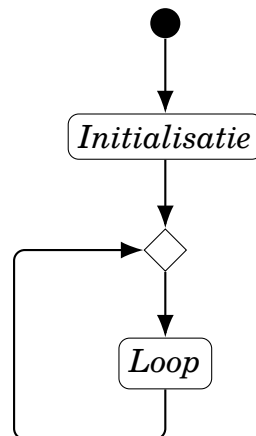

## Initialisatie

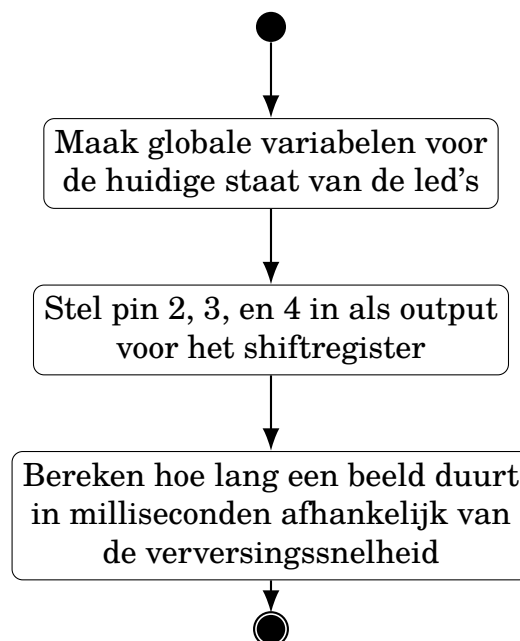

# Loop

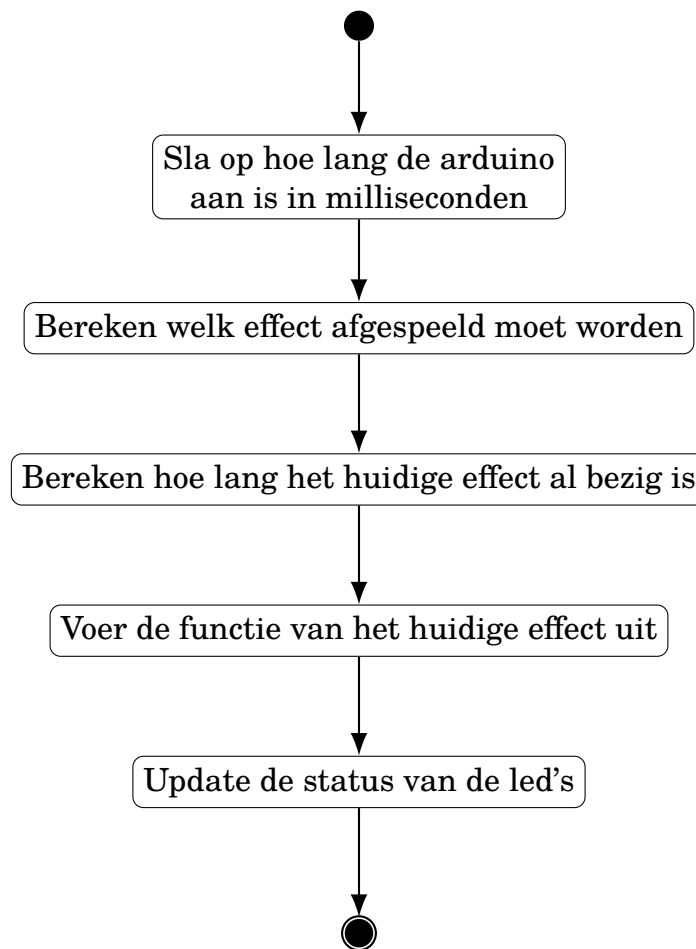

## 2 Hardware

### 2.1 Schema

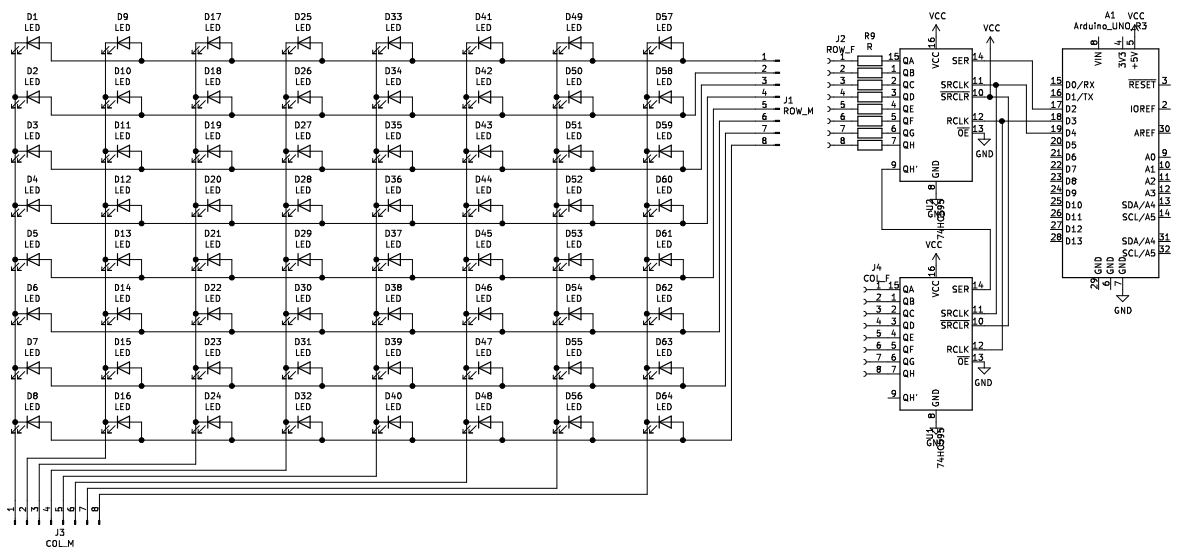

## 2.2 PCB

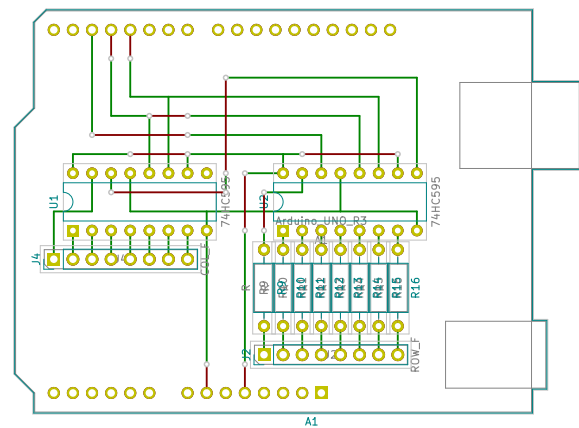
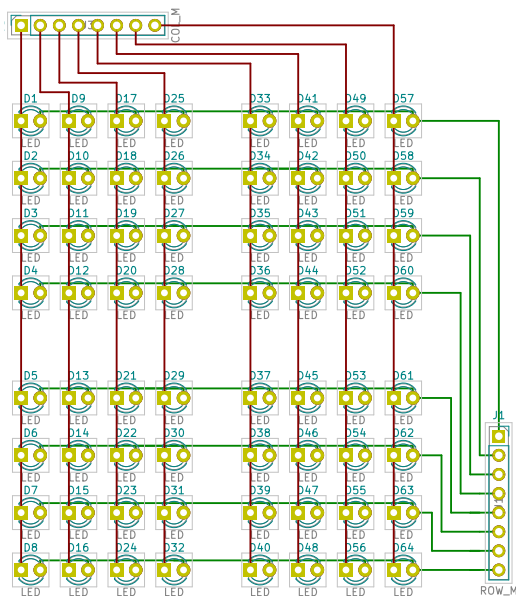

## 2.3 Bedrading (3D)

Dit is een 3D-weergave van de bedrading van de led cube. In deze weergave zie je duidelijk dat de led cube bestaat uit een 8x8-matrix die twee keer is dubbelgevouwd. Hier zijn de roze verbindingen de anode's van de led's, en de blauwe de cathode's.

